

Anne Muller

# La trace reste, le mouvement s'en va.

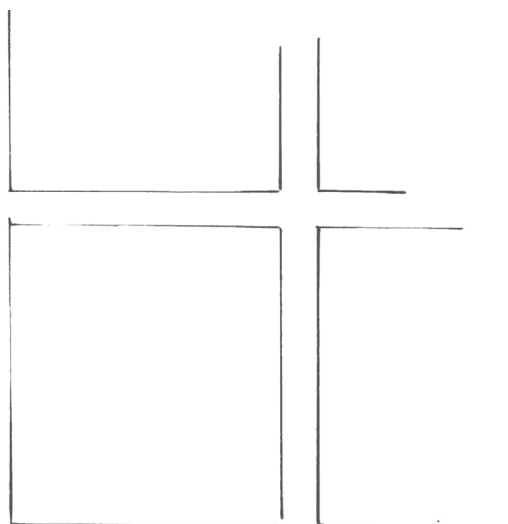

Conceptrice lumière et scénographe dans le domaine du spectacle vivant, je me suis également intéressée à l'éclairage architectural et muséographique avant d'entreprendre une recherche plastique avec le matériau terre.

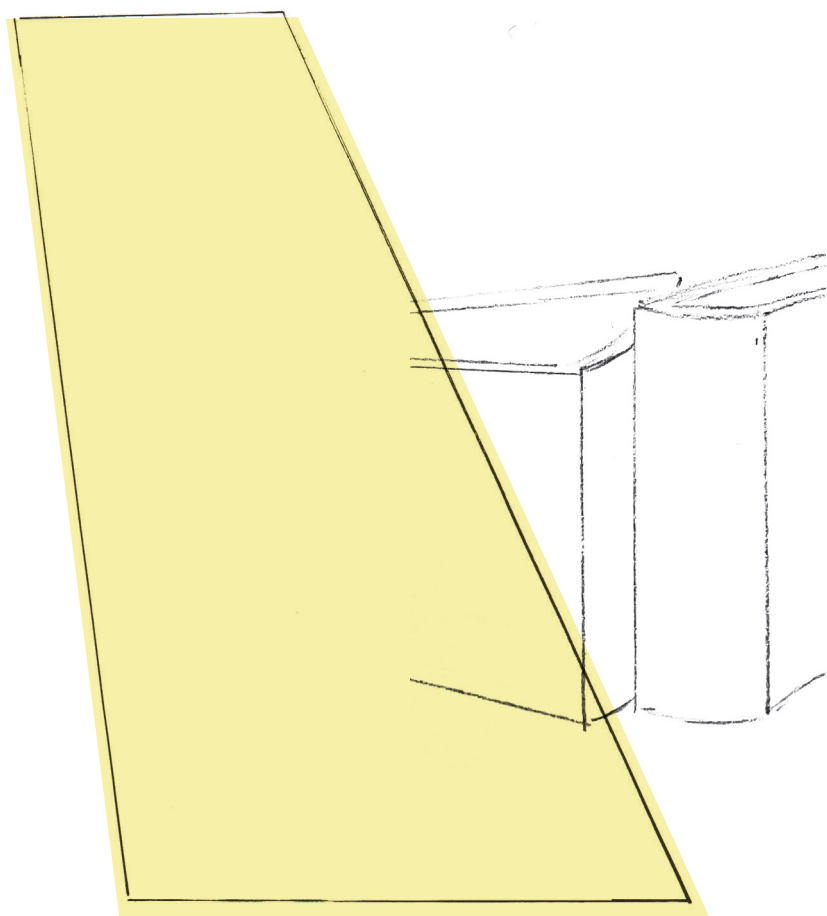

Je propose une installation qui a pour point de départ le mouvement de la lumière, dans un lieu précis, à un instant précis. Je relève au sol l'empreinte des rayons du soleil qui passe au travers d'un carreau d'une fenêtre. Puis, à partir de ces empreintes, je mets en place un processus de recherche de formes et de couleurs dicté par les caractéristiques de la lumière naturelle et son mouvement.

Je cherche à matérialiser la lumière solaire, la céramique me permet de la rendre pérenne.

L'installation va générer des objets : des tracés du mouvement de la lumière vont naître des contenants.

IEAC 2021-2022